

HERB-HY



AGILE, VERSATILE, FORTE
AGILE, VERSATILE, STRONG

 **HYMACH**

Efficiente sempre Always efficient

L'impianto funziona sempre in condizioni ottimali grazie al sistema di raffreddamento affidato alla robusta ed affidabile ventola Flexxaire, testata in situazioni ambientali estreme.

The system works under optimum temperature conditions thanks to the cooling system's reliance on the robust and reliable Flexxaire fan we tested in extreme environments.



Ottimale rapporto di coppia motore/potenza per un lavoro efficace ed efficiente a regime normale senza sforzo.

✓ *An excellent engine/power torque for an efficient and effective work in normal operating conditions, with no effort.*



Vera potenza True power

HERBHY è equipaggiato con il motore industriale diesel Perkins. Compatto, molto robusto e affidabile nel tempo esprime i propri cavalli a regime normale senza andare sottosforzo e surriscaldarsi. L'intero impianto di potenza è stato studiato e testato per poter lavorare in continuo anche in pendenze fino a 55° e assicura produttività elevata e costante.

HERBHY is equipped with an industrial Perkins diesel engine. Compact, very robust and reliable over time, it uses horse power without stress and overheating. The entire powering system has been designed and tested to work continuously even in slopes up to 55° and ensure consistently high productivity.

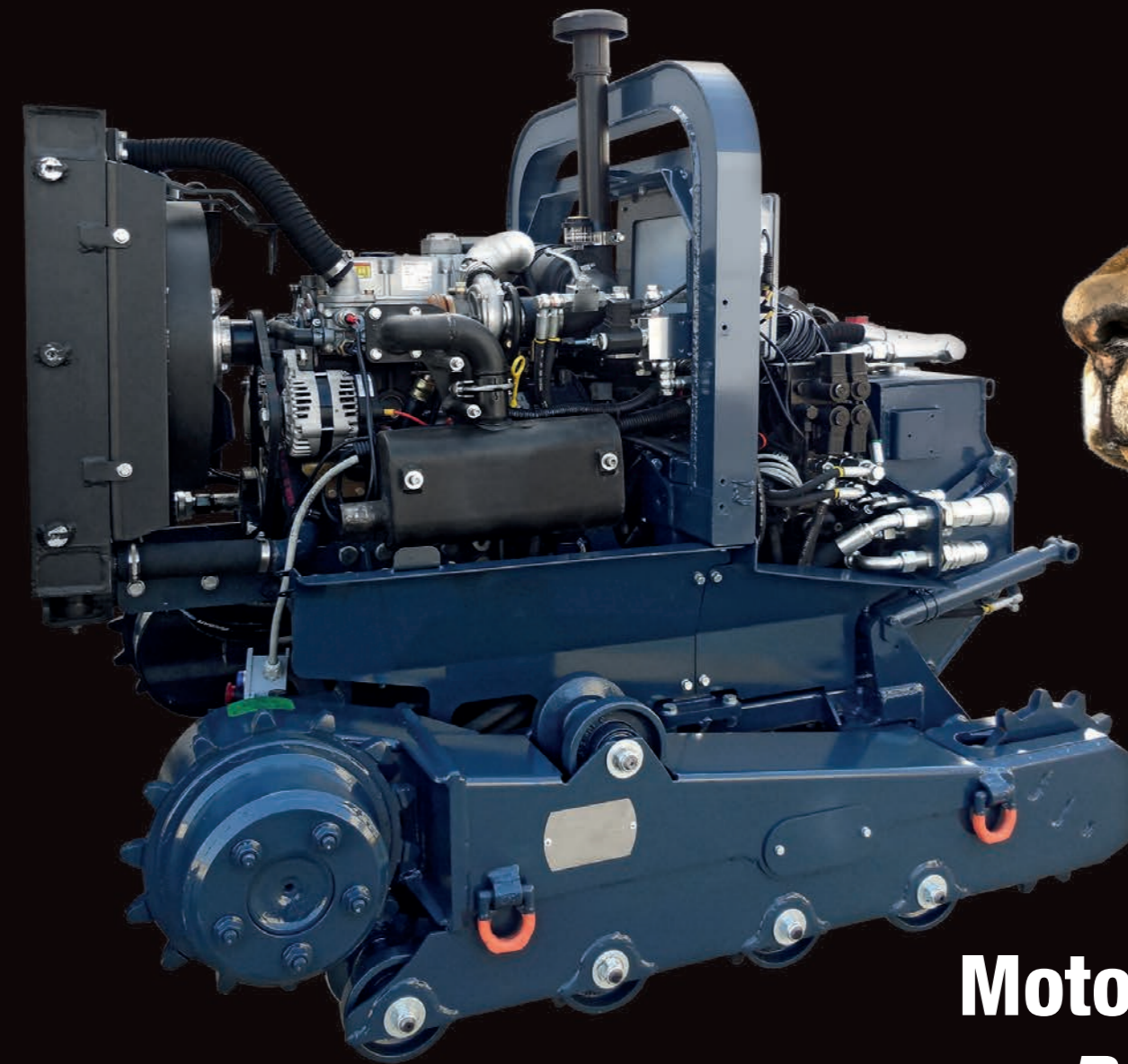

Motori ruggenti Roaring engine

✓ Rivestimento sottoscocca come “corazza” a protezione degli impianti.

Underbody coating as a “shell” to protect the systems.



✓ Roll-bar integrato nel telaio.

Roll bar integrated into the frame.



Al riparo ovunque *Sheltered everywhere*

Il compatto rivestimento sottoscocca, integrato strutturalmente nel telaio, è a tutti gli effetti una “corazza” a protezione del motore e degli impianti, che impedisce l’accesso di detriti e frammenti. Il roll-bar è anch’esso inquadrato nel telaio e può essere utilizzato anche per sollevare il mezzo in totale equilibrio del peso. Il telaio dispone inoltre di una struttura di aggancio in più punti per il sollevamento della macchina e di sistemi di attacco, frontale e posteriore, per l’applicazione delle attrezzature e dispositivi opzionali. Fari e lampeggiante, di serie, sono a LED ad alta visibilità.

The compact underbody coating is structurally integrated into the chassis and prevents access of debris and fragments, effectively working as a “shell” protecting engine and all system parts. The roll-bar too is framed within the chassis and can be used to lift the vehicle in complete balance. The frame also features a more point hooking structure to lift the vehicle, as well as front and rear hooking systems for the fastening of equipment and optional devices. High-visibility LED headlights and blinkers.

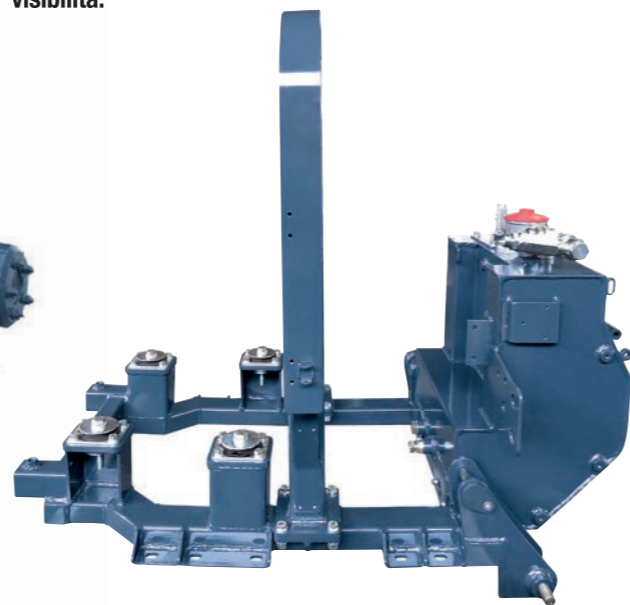

✓ Fari e lampeggiante a LED ad alta visibilità di serie.

High-visibility LED headlights and blinkers.

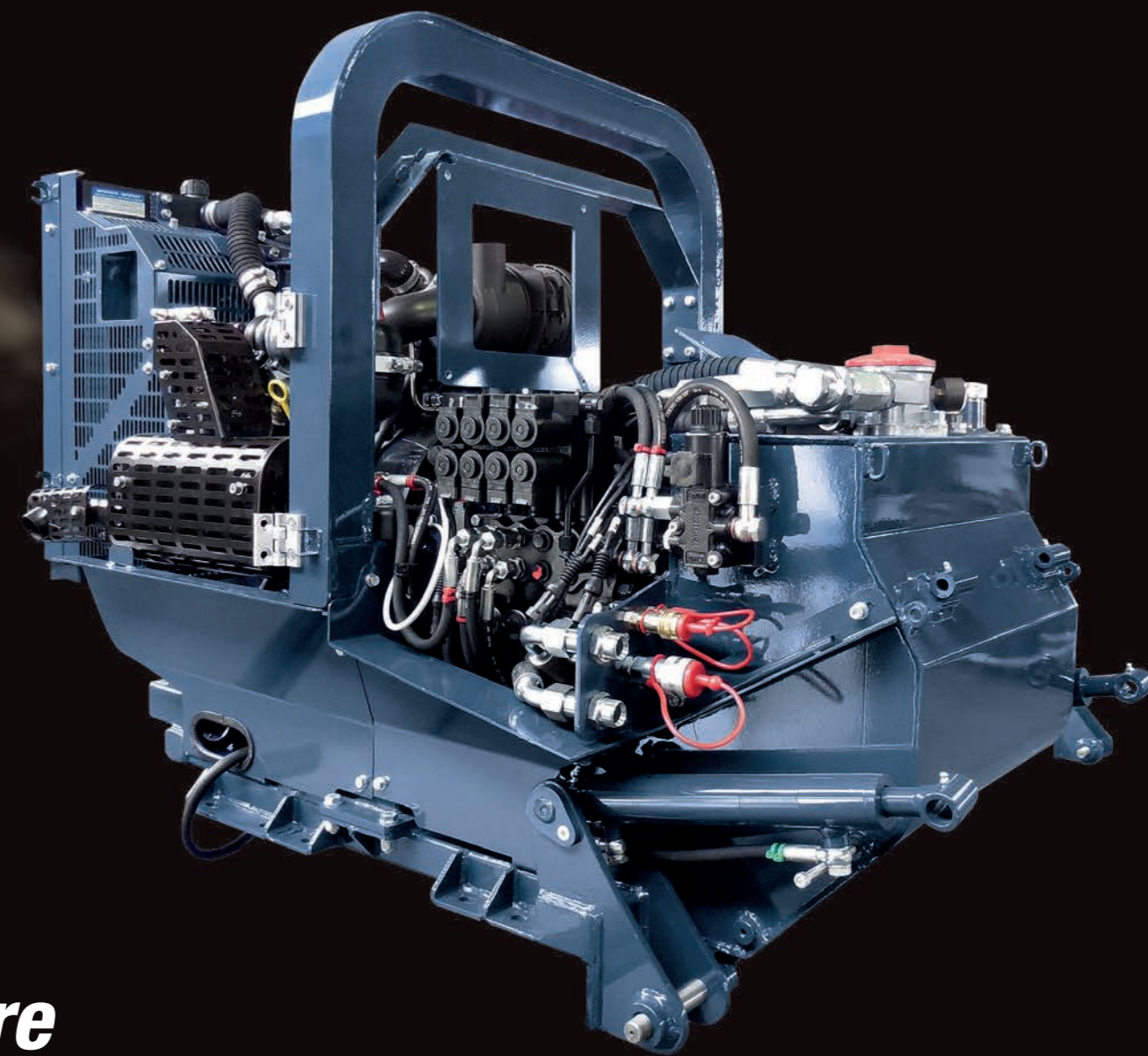

Protetto per natura
Protected by nature

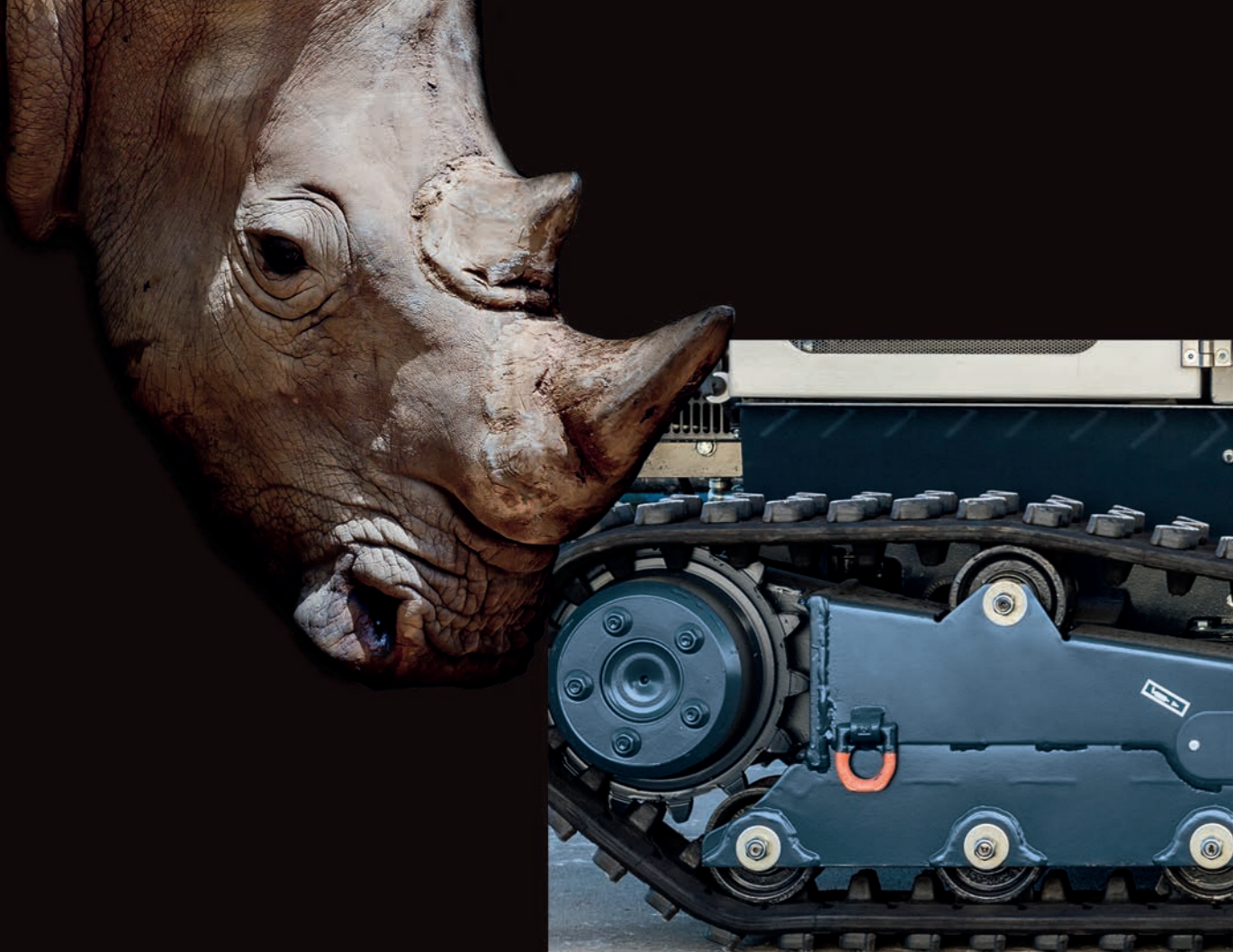

Possente su ogni terreno
Powerful on any terrain

SOTTOCARRO CINGOLATO - UNDERCARRIAGE CRAWLER

Adatto ad ogni situazione *Suitable for any condition*

Il particolare sistema antiscivolo e il tensionamento idraulico automatico dei cingoli, concorrono a diminuire drasticamente la possibilità di fuoriuscita, aumentando la sicurezza e la produttività. Secondo necessità sono disponibili diversi tipi di cingoli: in gomma a basso impatto per limitare la pressione sul terreno, in gomma ad alta aderenza per terreni misti, con inserti in acciaio esterni e possibilità di aggiunta tacchetti per le pendenze estreme.

The tracks are slip-resistant and feature an automatic hydraulic tensioning system that helps to dramatically reduce the possibility of leakage, and increase security and productivity. We propose different types of tracks: low-impact rubber to limit pressure on the ground, high-adhesion rubber for mixed terrain, and tracks with steel inserts to which studs can be added for work on extreme slopes.



La pendenza che non spaventa *The slope that does not intimidate*

Il controllo mediante radiocomando e la possibilità di lavorare in sicurezza sia in piano che in pendenza rendono HERBHY particolarmente idoneo ad essere impiegato nelle aree collinari e montane, argini, scarpate e svicoli autostradali, aree adiacenti alle linee ferroviarie, zone militari, impianti industriali ed energetici, aree demaniali e forestali, boschi alpini, in presenza di incendi, aeroporti, comprensori di bonifica, territori provinciali e comunali, impianti sportivi.

Operation via remote control and the ability to work safely both on flat surfaces and slopes make HERBHY particularly suitable for use in hilly and mountainous areas, dikes, embankments and highways, areas adjacent to railway lines, military zones, industrial and energy plants, as well as state-owned forest areas, alpine woods, in the presence of fire, in airports, land reclamation districts, provincial and municipal areas, and sports facilities.



Sempre più in alto
Always higher



SOTTOCARRO CINGOLATO - UNDERCARRIAGE CRAWLER



Controllo assoluto Absolute control

Comandi semplici e intuitivi Simple and intuitive



Il radiocomando, dotato di display grafico sovrintende a tutte le funzioni della macchina. Dispone di un sistema di controllo della velocità dei cingoli con regolazione avanti indietro 0-7 km/h e di un sistema di segnalazione degli eventi critici della macchina in lavoro tra cui il superamento della pendenza. Di serie inoltre il potenziometro di controllo velocità di avanzamento variabile da 0 a 100% ed il potenziometro per la correzione della direzione di avanzamento (offset) durante il lavoro in pendenza. Dotato di serie anche dell'utile e pratica applicazione di manutenzione ordinaria assistita (service assistant).

The radio control, equipped with graphic display, oversees all vehicle functions. The vehicle features a track speed control system with a 0-7 km/h fore and aft adjustment and a reporting system for the notification of critical events while the machine is in operation, including the overcoming of slopes. It also features a standard speed control potentiometer with variable feed from 0 to 100% and the potentiometer for the correction of the forward direction during work on slopes. Finally, it provides a useful and practical assisted maintenance application (service assistant).



Personalizzabile a piacere Customizable at will

I diversi allestimenti accessori quali il carro estensibile, con allargamento indipendente di ogni cingolo, il sistema di controllo remoto R-Eye, il verricello posteriore, la piastra portattrezzi anteriore, l'attacco per accessori posteriore, colorazioni personalizzate, la possibilità di progettare varianti a richiesta per utilizzi specifici e di scegliere l'olio biodegradabile consentono di conformare HERBHY alle esigenze di ogni utilizzatore.

The various accessories such as the extendable cart with independent extension of every track; the R-Eye remote control system; the rear winch; the front tool plate; the rear connection for accessories; customized colors; the possibility to design modifications on request for specific uses and to choose a biodegradable oil, allow us to configure HERBHY according to the needs of every user.

✓ Attacco posteriore per attrezzature supplementari.
Rear hook for additional equipment.

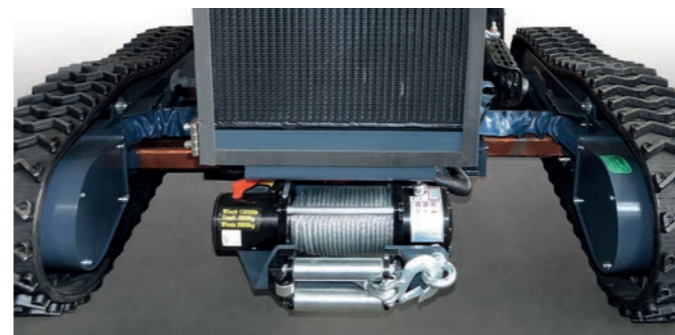

Ad ognuno il suo To each their own



Adempie alle funzioni più disparate grazie al robusto telaio.

It performs the most varied works, thanks to its strong frame.



**Affidabile
e versatile**
*Reliable
and versatile*



	HERBHY 40	
Carro		Truck
Rulli carro cingolato	10	<i>Track-mounted rollers</i>
Rulli basculanti opzionale	4	<i>Optional tilting rollers</i>
Tensionamento idraulico dei cingoli	X	<i>Hydraulic track tensioning</i>
Carreggiata mm	1310*-1360**	<i>Axle mm</i>
Carreggiata estensibile con sistema manuale fino a mm	-	<i>Manually extendable axle up to mm</i>
Carreggiata estensibile con sistema idraulico fino a mm	1810*-1860**	<i>Hydraulically extendable axle up to mm</i>
Cingoli		Tracks
CGBB - In gomma, battuta bassa	X	<i>CGBB - rubber, low heel</i>
CGBA - In gomma ad alto grip	X	<i>CGBA - high-grip rubber</i>
CGBI - In gomma con inserti battistrada in acciaio e predisposizione per applicazione di tacchetti in acciaio	X	<i>CGBI - In rubber with steel tread inserts and predisposed for application of steel studs</i>
CGBL - Cingolo in gomma battuta larga	-	<i>CGBL - Rubber track wide heel</i>
Telaio		Frame
Sistema di aggancio a 4 punti per il sollevamento della macchina	4	<i>4-point coupling system for lifting the machine</i>
Sistema di aggancio per il sollevamento della macchina dal roll-bar	X	<i>Hitch system to lift the machine on a roll-bar</i>
Rivestimento sottoscocca a protezione del motore e degli impianti	X	<i>Underbody coating to protect the motor and plant</i>
Sistema di aggancio rapido frontale per cambio attrezzi	X	<i>Front quick-coupling system for changing tools</i>
Roll-bar integrato	X	<i>Integrated roll-bar</i>
Fari a led alta visibilità	X	<i>With high visibility LED lights</i>
Lampeggiante a led alta visibilità	X	<i>High visibility, flashing LED lights</i>
Motore termico		Thermal motor
Motore industriale diesel Perkins	X	<i>Perkins industrial diesel engine</i>
Cilindri	3	<i>Cylinders</i>
Potenza	30 kW - 40.8 CV	<i>Power</i>
Sovralimentazione	Turbo	<i>Super/turbo-charging</i>
Cilindrata	1496 CC	<i>Cylinder capacity</i>
Inclinazione massima in continuo	55°	<i>Maximum continuous tilt</i>
Sistema di pulizia radiatori di raffreddamento	X	<i>Cooling radiator cleaning system</i>
Serbatoio carburante	23 l	<i>Fuel tank</i>

* con CGBB e CGBI. ** con CGBA. - * with CGBB and CGBI. ** with CGBA.

CARATTERISTICHE TECNICHE PRINCIPALI - MAIN SPECIFICATIONS

	HERBHY 40	
Impianto idraulico		Hydraulic system
Motori a pistoni radiali a circuito chiuso per l'avanzamento	X	<i>Radial piston motors in closed circuit for forward movement</i>
Sistema di bloccaggio cingolo sui motori	X	<i>Track-locking system on the motors</i>
Motore a pistoni a circuito chiuso su testata utensile	X	<i>Closed circuit tool head piston engine</i>
Pompe a pistoni a cilindrata variabile circuito chiuso	X	<i>Variable displacement piston pumps in closed circuit</i>
Pompa ad ingranaggi per i servizi	X	<i>Gear pump for services</i>
Distributore elettroidraulico per servizi	X	<i>Electro-hydraulic distributor for services</i>
Distributore elettroidraulico per funzione testata utensile	X	<i>Electro-hydraulic distributor for tool head function</i>
Scambiatore di calore con ventola reversibile	X	<i>Heat exchanger with reversible fan</i>
Serbatoio olio idraulico	50 l	<i>Hydraulic oil tank</i>
Comandi		Controls
Radiocomando con display grafico	X	<i>Remote control with graphic display</i>
Velocità avanti indietro	X	<i>Forward backward speed</i>
Potenziometro di controllo velocità di avanzamento variabile	0 - 100%	<i>Variable forward speed control potentiometer from 0 to 100%</i>
Potenziometro per la correzione della direzione di avanzamento (offset) durante il lavoro in pendenza	X	<i>Potentiometer for the correction of the forward direction (offset) during gradient work</i>
Controllo velocità dei cingoli su display	X	<i>Track speed control on display</i>
Service assistance su radiocomando	X	<i>Radio control service assistance</i>
Collegamento del radiocomando tramite filo nel caso di emergenza	X	<i>Radio control connection via wire in the event of an emergency</i>
Sistema di allarme sonoro e visivo		Audible and visual alarm system
Superamento pendenza	X	<i>Gradient exceeded</i>
Surriscaldamento motore diesel	X	<i>Diesel engine overheating</i>
Surriscaldamento impianto	X	<i>System overheated</i>
Livello di guardia pressione olio motore	X	<i>Engine oil pressure trigger level</i>
Superamento raggio comunicazione radiocomando	X	<i>Radio communication range exceeded</i>
Inversione comandi di guida	X	<i>Reverse driving controls</i>

CARATTERISTICHE TECNICHE PRINCIPALI - MAIN SPECIFICATIONS

HERBHY 40

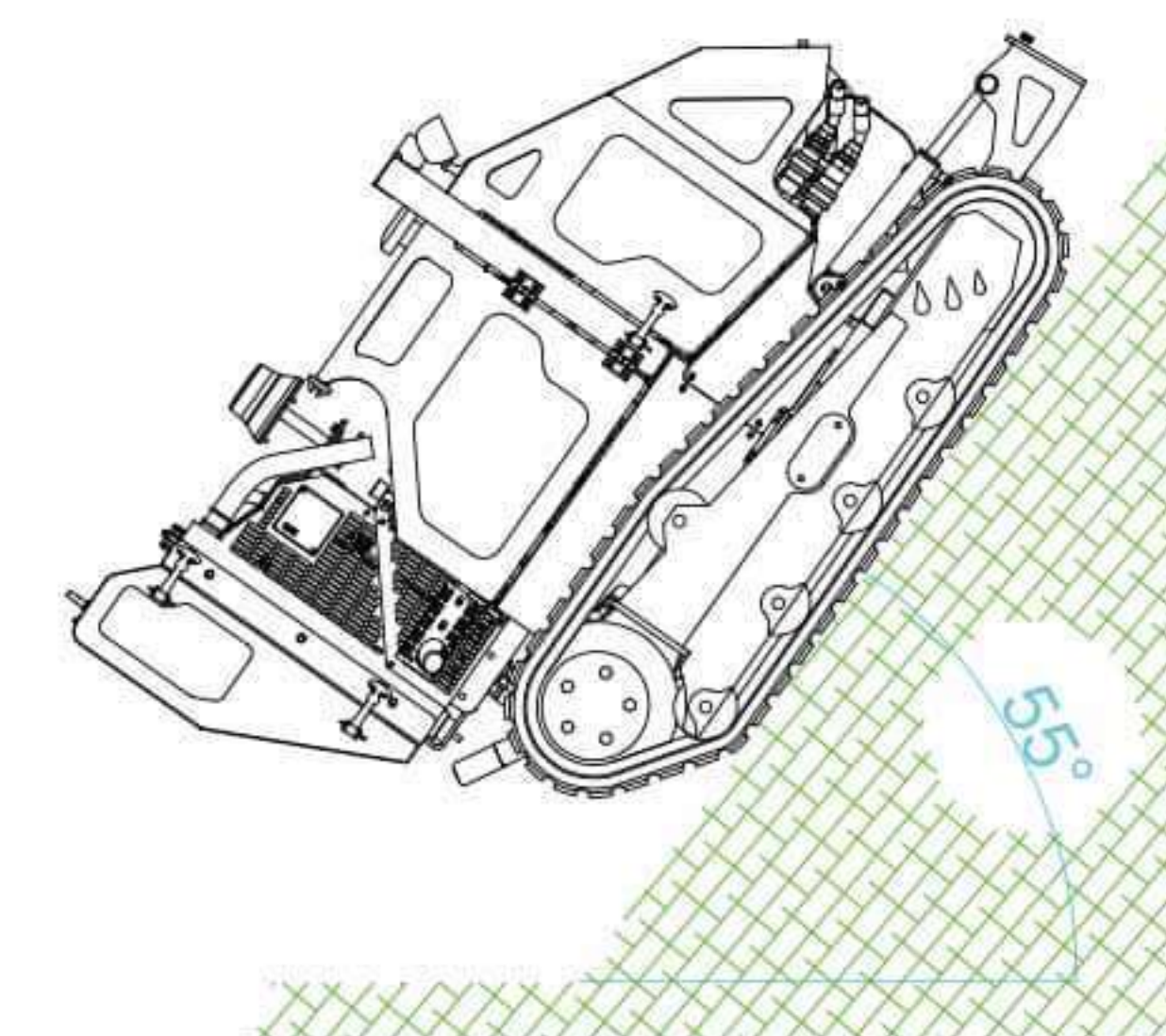
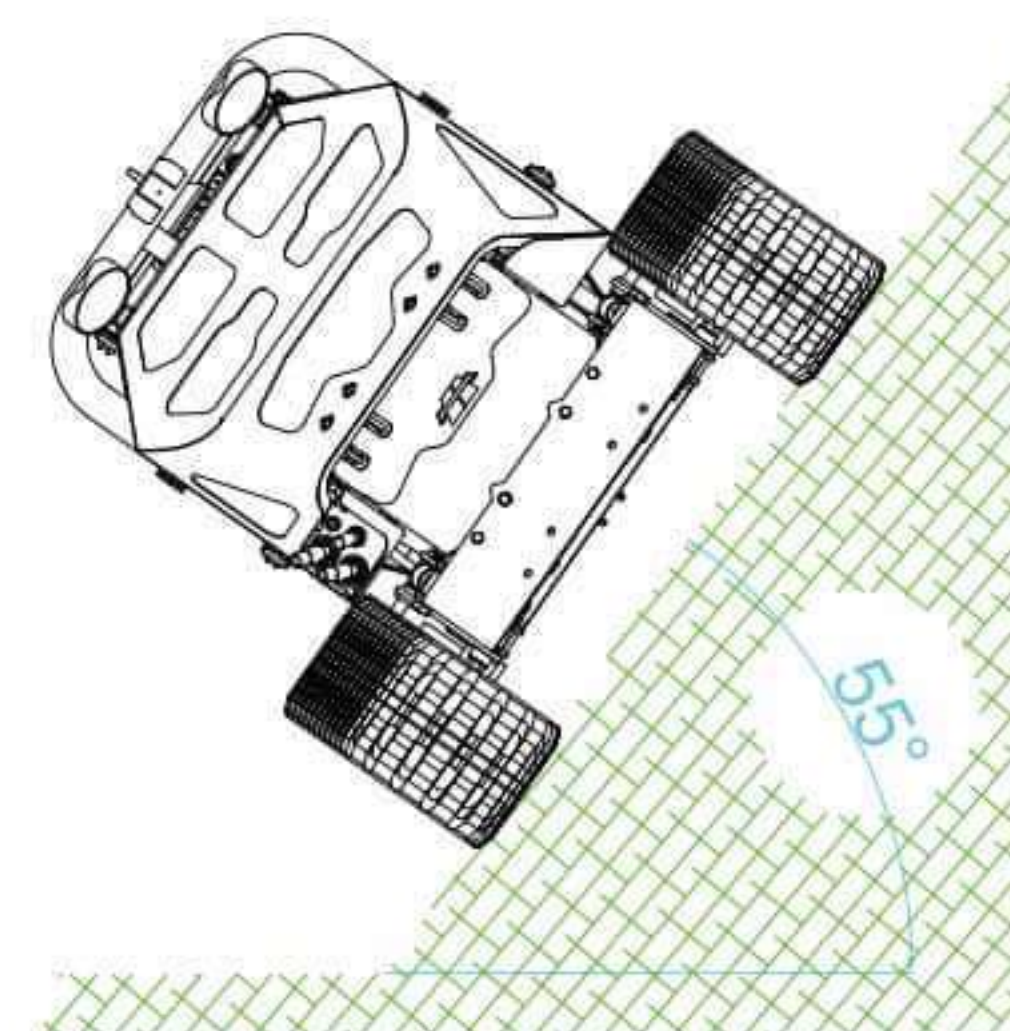
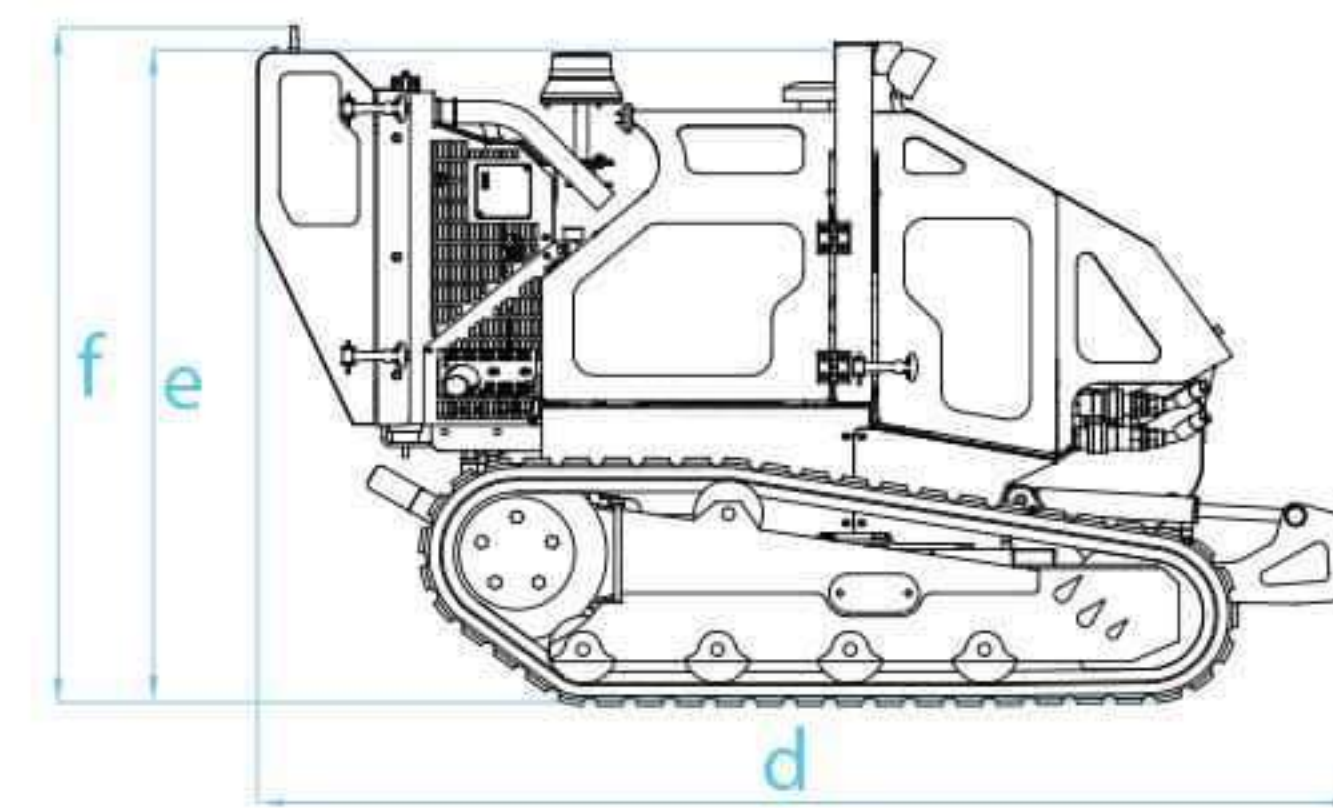
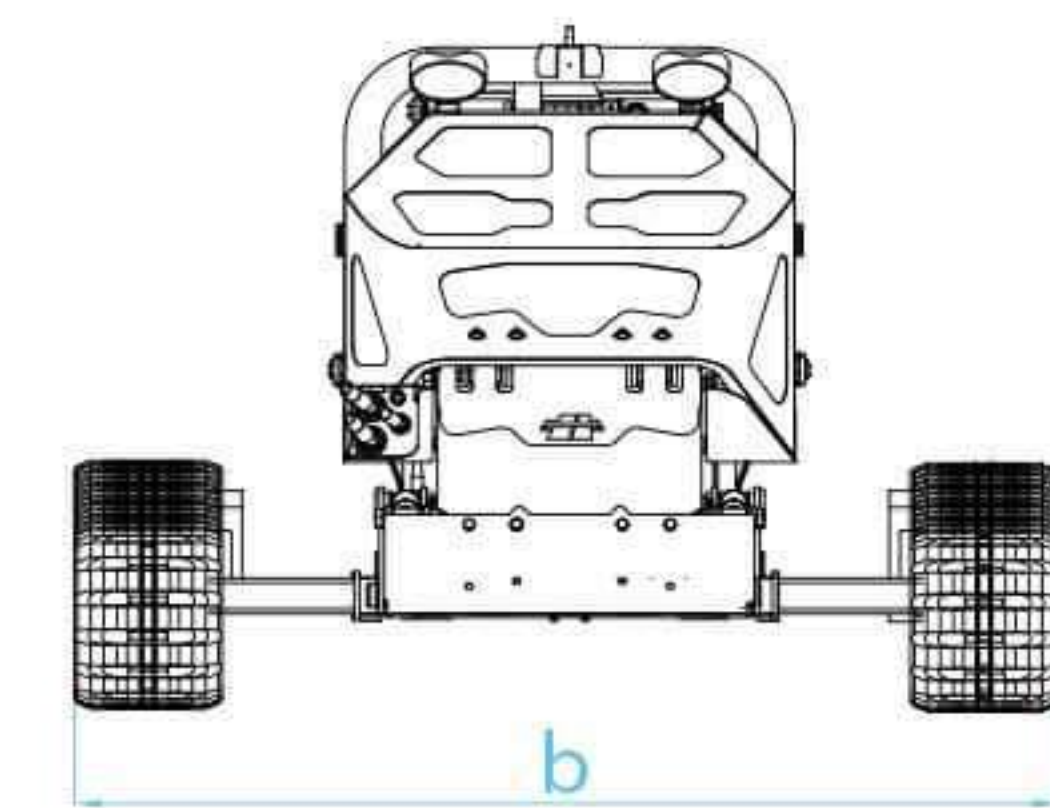
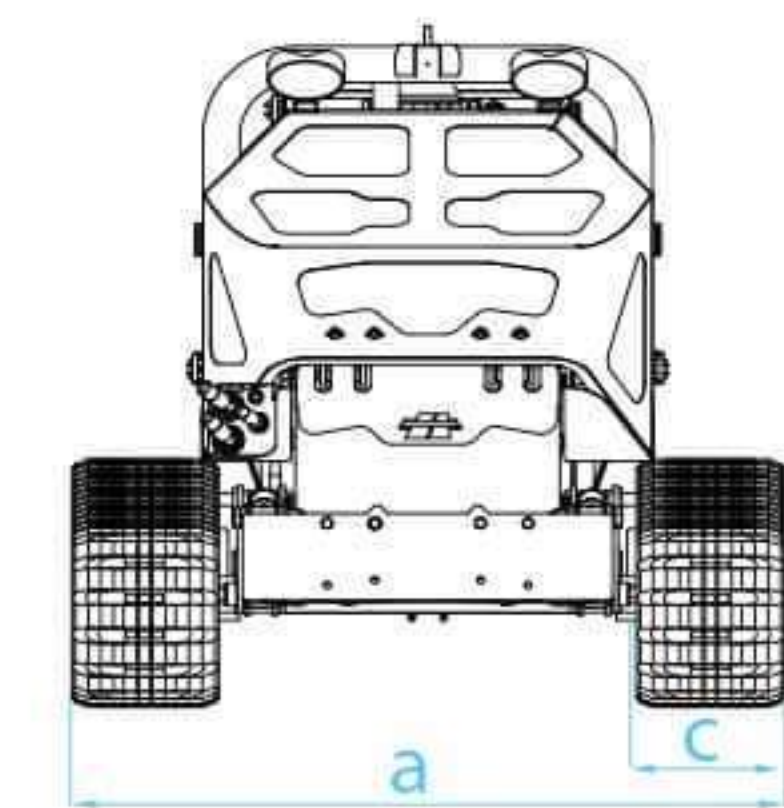

Serie Serie	Modello Model	Cingoli * Tracks **	a (mm)	b (mm)	c (mm)	d (mm)	e (mm)	f (mm)	Peso (kg) Weight (kg)
HERBHY 40	VRH FX130	CGBB	1310	-	230	2080	1265	1330	1190
HERBHY 40	VRH FX130	CGBA	1360	-	280	2080	1265	1330	1280
HERBHY 40	VRH FX130	CGBI	1310	-	230	2080	1265	1330	1295
HERBHY 40	VRH EX180	CGBB	1310	1810	230	2080	1265	1330	1280
HERBHY 40	VRH EX180	CGBA	1360	1860	280	2080	1265	1330	1375
HERBHY 40	VRH EX180	CGBI	1310	1810	230	2080	1265	1330	1380

* CGBB: in gomma, battuta bassa - CGBA: in gomma ad alto grip - CGBI: in gomma con inserti battistrada in acciaio - CGBL: in gomma battuta larga.

** CGBB: rubber, low heel - CGBA: high-grip rubber - CGBI: in rubber with steel tread inserts - CGBL: rubber track wide heel.





HYMACH S.R.L.
Viale del Commercio, 73
45039 Stienta (RO) Italia

Tel. 0425 746242
Fax 0425 746251
info@hymach.it

Uff. commerciale/Sales dep.:
tel. 0425 746075
sales@hymach.it

Uff. export/Export dep.:
tel. 0425 747839
export@hymach.it



www.hymach.it

